



Sollevatori V20 ►► Per carichi pesanti fino a 20 tonnellate

Caratteristiche:

- Il sollevatore può essere facilmente inclinato e così trasportato grazie alle due ruote posteriori apposite

Dati tecnici

V20

Codice articolo	10184
Capacità a pieno carico	200 kN (20 t)
Pressione di lavoro	520 bar
Altezza minima di inserimento utilizzando il dente	30 mm
Altezza di sollevamento	160 mm
Capacità di regolazione del dente	3 x
Altezza di inserimento utilizzando la piastra di testa	325 mm
Ingombro (lung. x largh. x alt.)	425 x 326 x 325 mm
Peso proprio in kg incluso l'olio	72 kg

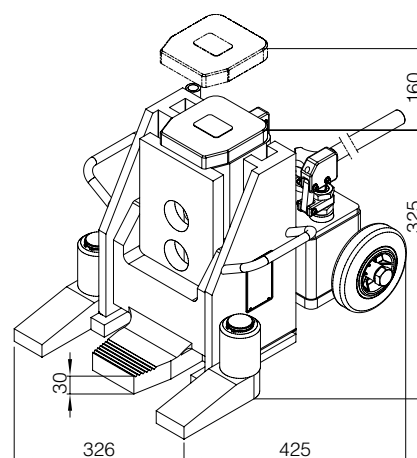

Indice

Sollevatori idraulici

Pompe

Carrelli di trasporto

Carrelli girevoli

Sistema di trasporto ROBOT

Ruote

Mezzi speciali

Riparazione